

# FIGHTER X

FN62F HD R MINING EQUIPMENT | 270PS | 6X4



OKTOBER 24



[www.ktbfuso.co.id](http://www.ktbfuso.co.id)



## Performa



\*Tersedia 2 tipe ban:  
Radial & Bias

### 270PS Common Rail

Mesin 6M60 yang dilengkapi dengan **Variable Geometry Turbocharger (VGT)** mampu menghasilkan torsi dan tenaga maksimal di putaran mesin yang rendah.



Dengan **Exhaust Gas Recirculation (EGR)** dan **Positive Crankcase Ventilation (PCV)** yang didukung oleh **Diesel Oxidation Catalyst (DOC) Muffler** menghasilkan emisi gas buang ramah lingkungan.



### Chassis Kuat

Chassis tebal tanpa sambungan dengan posisi kelingan (rivet) di sisi samping, sehingga meningkatkan daya tahan chassis dan mempermudah dalam pemasangan *rear body*.

## Keselamatan & Kenyamanan



### Full Air Brake System + ABS

Dengan pengereman **Full Air Brake System + ABS**, dapat menambah keamanan saat di perjalanan.

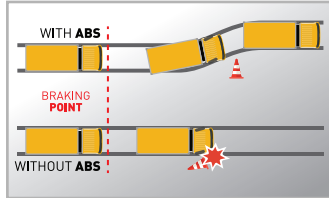

## Telematic System



Real time monitoring



Job order planning



Vehicle management



Report / Evaluation



Driver management

## Dimensi Kendaraan

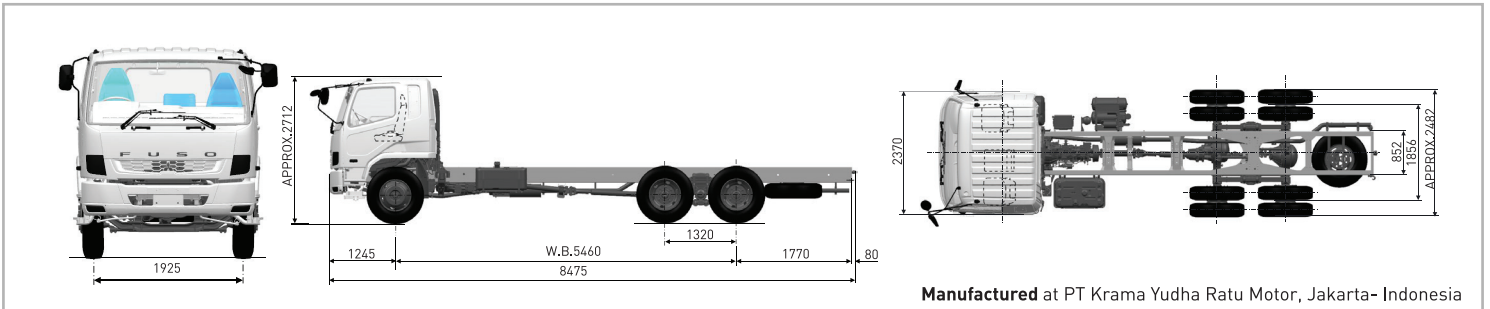

Manufactured at PT Krama Yudha Ratu Motor, Jakarta- Indonesia

### MODEL 6x4 : FN62F HD R

DIMENSI		KEMAMPUAN		REM	
Jarak Sumbu Roda	5.460 mm	Kecepatan Maksimum	77 km/jam (FN62F HD R)	Rem kaki (Service brake)	Full air, dual circuit, wedge type
Panjang Keseluruhan	8.475 mm		76 km/jam (FN62F HD)	Rem tangan (Parking brake)	Spring loaded type on rear wheels by hand control valve
Lebar Keseluruhan	2.482 mm	Daya tanjak dengan Max G.V.W	58 %	Rem pembantu	Sistem pengereman gas buang (Exhaust brake)
Tinggi Keseluruhan	2.712 mm	Radius putar minimum	9.0 m	SUSPENSII	
Jarak roda depan kiri-kanan	1.925 mm	<b>BAN &amp; RODA</b> *Tersedia 2 tipe ban: Radial & Bias		Depan	Laminated leaf springs dengan shock absorber
Jarak roda belakang kiri-kanan	1.856 mm	Ban depan	Tunggal, 11.00-20-16PR	Belakang	Inverted and laminated leaf springs with trunion base and radius rods
KABIN PENGEMUDI		Ban belakang	Ganda, 11.00-20-16PR	KEMUDI	
Tipe	All steel, tilt cab [Kabin Jungkit]	KAPASITAS BAHAN BAKAR		Tipe	Ball nut type with integral type hydraulic power booster, telescopic & tilt steering column with steering lock
		Tangki	200 liter		

BERAT		TRANSMISI		MESIN	
Berat chassis termasuk kabin	7.375 kg (FN62F HD R)	Model	EATON ES-11109	Model	6M60 - DAT6
	7.270 kg (FN62F HD)	Tipe	9 gigi maju dan 1 gigi mundur	Tipe	4 Stroke-cycle water cooled direct injection turbocharged diesel engine
Depan	3.050 kg (FN62F HD R)	Perbandingan gigi	12.640 - 8.810 - 6.550 - 4.770 - 3.550 - 2.480	Diameter X Langkah	118x115 mm
	3.000 (FN62F HD)		- 1.850 - 1.340 - 1.000 Mundur 13.21	Isi Silinder	7.545 cc
Belakang	4.325 kg (FN62F HD R)	Perbandingan gigi akhir	7.400	Daya Maksimum	270/2.400 PS/rpm
	4.270 (FN62F HD)	Tipe Kopling	Hydraulic control, coil spring type, single dry plate with air pressure assistance	Torsi Maksimum	880/1.200 - 2.000 Nm/rpm
Max G.V.W	26.000 kg	SISTEM KELISTRIKAN			
Depan	6.000 kg	Tegangan	24 V		
Belakang	20.000 kg				

CATATAN : Untuk peningkatan & penyesuaian dengan perkembangan teknologi, spesifikasi ini sewaktu-waktu dapat berubah tanpa pemberitahuan terlebih dahulu.

\*Syarat dan ketentuan berlaku.

## Fitur Khusus Mining



### Black Edition Front Grille

Tampilan lebih gagah, kuat, dan tidak mudah kotor di area pertambangan

### Higher Bumper Clearance

Posisi bumper lebih tinggi, cocok untuk di medan off-road

### Lug-Tire

Dilengkapi Ban khusus penggunaan area off-road / tambang



### Side Visor

Meningkatkan kenyamanan pengemudi dalam pengoperasian kendaraan

### Window Film

Meningkatkan kenyamanan pengemudi dalam pengoperasian kendaraan

### Louder Horn

Meningkatkan keamanan dalam operasional tambang

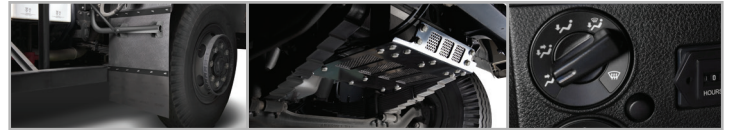

### Front Mud Guard Extension

Perlindungan ekstra dari air dan lumpur khususnya pada kondisi medan offroad.

### Radiator Guard

Melindungi radiator dari lumpur dan bebatuan.

### Air Conditioner

Menambah kenyamanan pengemudi saat melalui area pertambangan.



### PTO (Power Take-off Transmission)

Meneruskan daya, dan putaran mesin melalui transmisi dank memudahkan pemasangan karoseri dump.

### Hour Meter

Merekam jam kerja mesin untuk memudahkan jadwal perawatan kendaraan.

### Rotary Lamp

Menambahkan visibilitas dan keamanan kendaraan saat bekerja di area pertambangan.